

586/6

M6  
M8  
M10

M8  
M10  
M12

SLO Škarje za rezanje navojnih palic



Unior d.d.  
Kovaška cesta 10  
3214 Zreče, Slovenia  
T: +386 3 757 81 00  
www.uniortools.com

90605721

 **UNIOR**<sup>®</sup>  
uniortools.com

## REZANJE NAVOJNIH PALIC M6, M8 in M10 (M8, M10, M12)

1. Škarje razpremo do max. lege desnega ročaja (poz. 1).
2. Navojno palico vstavimo v dimenzijsko odgovarjajočo rezilno odprtino.
3. Navojna palica se mora točno prilegati v navoj rezila.
4. Z zapiranjem škarij (pomikom ročajev drug proti drugemu) odrežemo navojno palico; če škarje uporabljamo na tleh, z nogo stopimo na naslonsko ploščevino (poz. 2)
5. V primeru, ko po rezanju ostane na začetku navoja srh, uporabimo korektor in srh odstranimo (poz. 8).

## MENJAVA REZALCEV M6, M8 in M10 (M8, M10, M12) (art. 586.1/7)

1. Z ustreznim inbus ključem (S2.5) sprostimo matico M14 (poz. 3) in jo odvijemo.
2. Odvijemo centrični vijak M14 (poz. 4).
3. Razstavimo čeljusti škarij (poz. 5).
4. Na čeljustih zamenjamo dotrajane razelce (poz. 6) z novimi pari rezalcev in jih na rahlo pritrdimo z inbus vijaki M5 (poz. 7); pri montaži rezalcev moramo paziti, da so dimenzijske oznake obrnjene druga proti drugi (detalj - slika1).
5. Po obratnem vrstnem redu sestavimo čeljusti (točka 3. - 2. - 1.).
6. V rezalce vstavimo navojno palico in na rahlo zapremo škarje ter v tem položaju z inbus ključem (S4) močno privijemo inbus vijake (poz. 7).

SLIKA 1

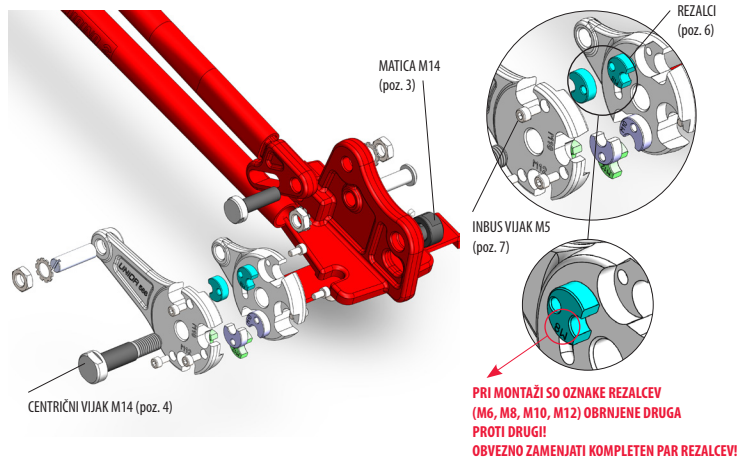

SLIKA 2

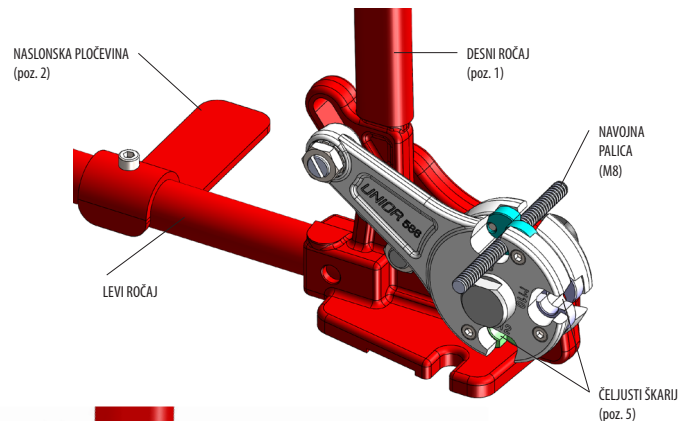

SLIKA 3

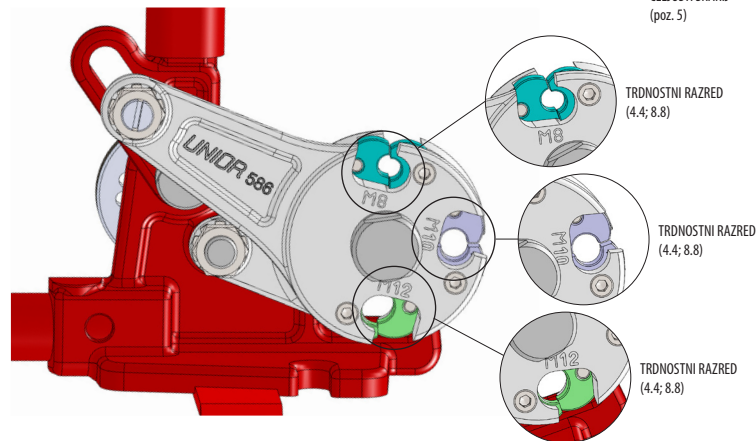

SLIKA 4

